

## Drop-in Piano caldo da incasso in vetro temperato - 3 GN

ARTICOLO N° \_\_\_\_\_

MODELLO N° \_\_\_\_\_

NOME \_\_\_\_\_

SIS # \_\_\_\_\_

AIA # \_\_\_\_\_



340315 (DI3HGT)

Piano caldo da incasso in  
vetro temperato - 3 GN

### Descrizione

#### Articolo N° \_\_\_\_\_

Piano riscaldato in vetro temperato dallo spessore di 8 mm (temperatura max della superficie di contatto 110°C). Superficie liscia per facilitare la pulizia. Resistenze etched foils incollate sotto la superficie di vetro temperato. Adatto per 3 GN 1/1. Pannello di controllo con termostato digitale e interruttore on / off. Termostato di sicurezza incluso. Dotato di cavo da 1,5 mt per facilitare l'installazione. Connessione rapida tra pannello di controllo e cavo per facilitare l'installazione.

### Caratteristiche e benefici

- Pannello di controllo digitale con:
  - Termostato digitale
  - On-off
  - Regolazione e impostazione della temperatura
  - Visualizzazione della temperatura.
- Il cibo introdotto a 70/80°C mantiene la temperatura al cuore per 1 ora (variazione max di 7°C), senza superare i 90°C.
- Piano riscaldante in vetro temperato spessore 8 mm.
- Resistenze etched foils incollate sotto la superficie di vetro temperato.
- Range di temperatura tra 60°C e 110°C (a temperatura ambiente) con un livello di umidità del 50%.
- Superficie liscia per facilitare la pulizia.
- In conformità dei principali enti di certificazione internazionali e marchio CE.
- Può contenere piatti di 150 mm o 200 mm di diametro.
- Dimensioni di spacco per l'installazione dell'unità: 1130x630x220 mm H minima.

### Costruzione

- Cornice in acciaio inox AISI 304.
- Facile da collegare grazie alla veloce connessione (1,5 m di lunghezza) tra il cavo e il termostato digitale.
- Sviluppato e prodotto da azienda certificata ISO 9001 e ISO 14001.

Approvazione: \_\_\_\_\_

Fronte

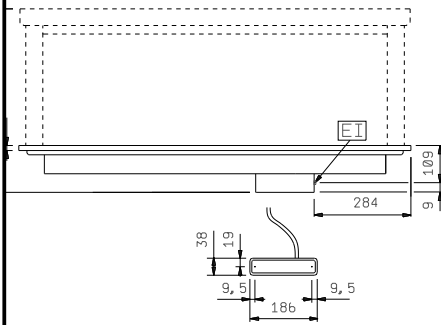

Lato

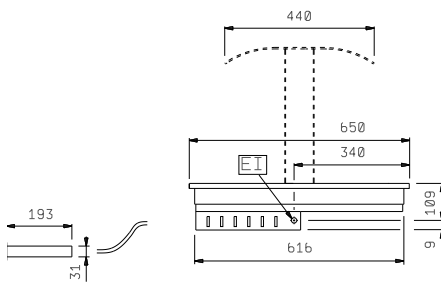

EI = Connessione elettrica

Alto

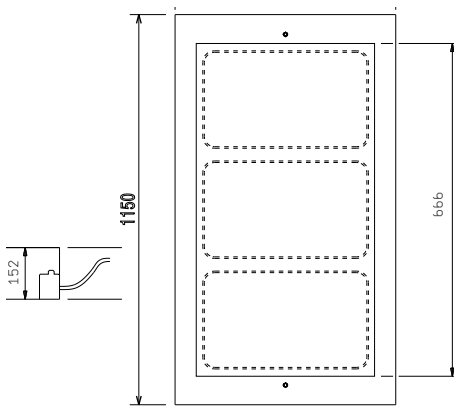

## Elettrico

Tensione di alimentazione:

340315 (DI3HGT) 230 V/1 ph/50 Hz

Potenza installata max:

0.89 kW

## Informazioni chiave

Dimensioni esterne,  
larghezza:

1150 mm

Dimensioni esterne,  
profondità:

650 mm

Dimensioni esterne, altezza:

138 mm

Peso netto:

29 kg

Altezza piano:

15 mm

Temperatura piano:

60/110°C °C

Plate capacity:

18 x Ø150mm; 8 x Ø200 mm

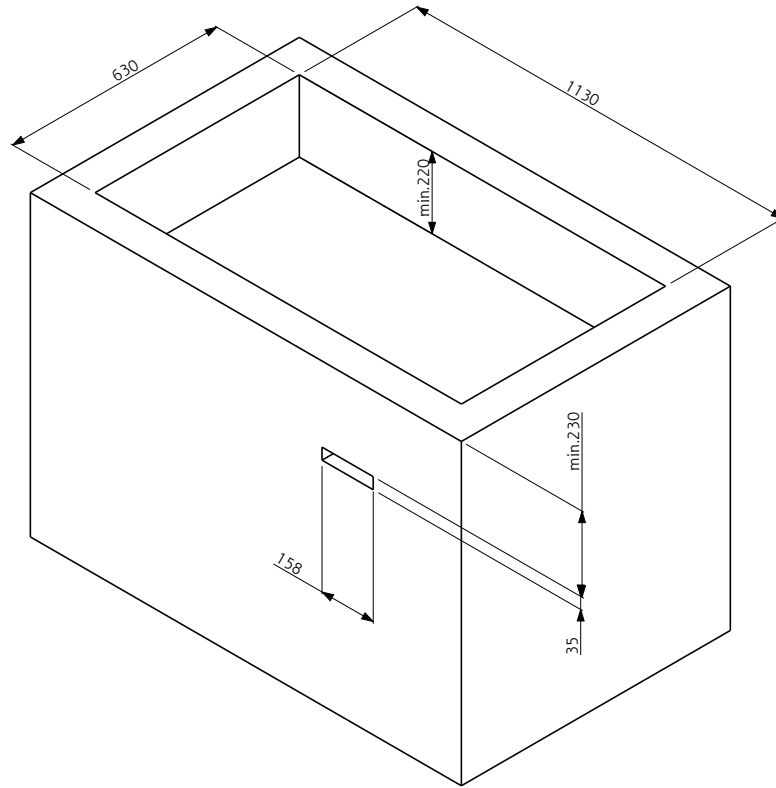

Doc. Nr. IDS-340315

